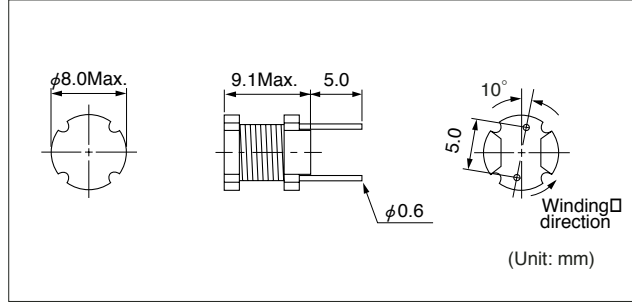
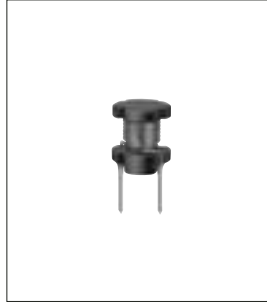

8RYB

Inductance Range: 1.2~1000 μ H

DIMENSIONS / 外形寸法図

FEATURES / 特長

- Ideal as a choke coil for noise filtering and DC-DC Converter application.
- LoHS compliant.
- ノイズフィルタやDC-DCコンバータに最適です
- RoHS指令対応

SELECTION GUIDE FOR STANDARD COILS
TYPE 8RYB

東光品番	インダクタンス ⁽¹⁾	許容差	直流抵抗 ⁽³⁾	最大許容電流 ⁽²⁾
TOKO Part Number	Inductance ⁽¹⁾ (μ H)	Tolerance (%)	DC Resistance ⁽³⁾ (Ω) Max.	Rated DC Current ⁽²⁾ (A) Max.
#7016LYF-1R2M	1.2	\pm 20	0.016	3.71
#7016LYF-1R5M	1.5	\pm 20	0.018	3.32
#7016LYF-2R2M	2.2	\pm 20	0.021	3.15
#7016LYF-3R3M	3.3	\pm 20	0.025	2.66
#7016LYF-4R7M	4.7	\pm 20	0.030	2.27
#7016LYF-6R8M	6.8	\pm 20	0.035	2.10
#7016LYF-100K	10.0	\pm 10	0.045	1.96
#7016LYF-120K	12.0	\pm 10	0.050	1.82
#7016LYF-150K	15.0	\pm 10	0.056	1.75
#7016LYF-180K	18.0	\pm 10	0.061	1.54
#7016LYF-220K	22.0	\pm 10	0.07	1.29
#7016LYF-270K	27.0	\pm 10	0.08	1.22
#7016LYF-330K	33.0	\pm 10	0.09	1.17
#7016LYF-390K	39.0	\pm 10	0.10	1.14
#7016LYF-470K	47.0	\pm 10	0.17	0.79
#7016LYF-560K	56.0	\pm 10	0.20	0.76
#7016LYF-680K	68.0	\pm 10	0.22	0.70
#7016LYF-820K	82.0	\pm 10	0.25	0.67
#7016LYF-101K	100.0	\pm 10	0.28	0.58
#7016LYF-121K	120.0	\pm 10	0.32	0.56
#7016LYF-151K	150.0	\pm 10	0.54	0.42
#7016LYF-181K	180.0	\pm 10	0.60	0.40
#7016LYF-221K	220.0	\pm 10	0.68	0.38
#7016LYF-271K	270.0	\pm 10	0.80	0.35
#7016LYF-331K	330.0	\pm 10	0.90	0.33
#7016LYF-391K	390.0	\pm 10	1.20	0.28
#7016LYF-471K	470.0	\pm 10	1.37	0.25
#7016LYF-561K	560.0	\pm 10	1.53	0.23
#7016LYF-681K	680.0	\pm 10	2.00	0.21
#7016LYF-821K	820.0	\pm 10	2.70	0.18
#7016LYF-102K	1000.0	\pm 10	2.96	0.16

(1) Inductance is measured with a LCR meter 4284A (Agilent Technologies) or equivalent. Test frequency at 1.0kHz.

(2) Maximum allowable DC current is that which causes a 10% inductance reduction from the initial value, or coil temperature to rise by 40°C, whichever is smaller. (Reference ambient temperature 20°C)

(3) DC resistance is measured with a digital multimeter TR6871 (Advantest) or equivalent.

(1) インダクタンスはLCRメータ4284A(Agilent Technologies)または同等品により測定する。測定周波数は1.0kHzです。

(2) 最大許容電流は、直流重量電流を流した時インダクタンスの値が初期値より10%減少する直流電流値、または直流電流により、コイルの温度が40°C上昇の何れか小さい値です。(周囲温度20°Cを基準とする。)

(3) 直流抵抗はデジタルマルチメータTR6871(Advantest)または同等品により測定する。